



# Manuale d'uso

## Climatizzatori serie Split

FBA35A2VEB  
FBA50A2VEB  
FBA60A2VEB  
FBA71A2VEB  
FBA100A2VEB  
FBA125A2VEB  
FBA140A2VEB

Manuale d'uso  
Climatizzatori serie Split

Italiano

## Sommario

<b>1</b>	<b>Informazioni su questo documento</b>	<b>2</b>
<b>2</b>	<b>Informazioni sul sistema</b>	<b>2</b>
2.1	Componenti .....	2
2.2	Requisiti informativi per i ventilconvettori .....	3
<b>3</b>	<b>Funzionamento</b>	<b>3</b>
3.1	Portata di funzionamento .....	3
3.2	Procedura di funzionamento .....	4
<b>4</b>	<b>Risparmio energetico e funzionamento ottimale</b>	<b>4</b>
<b>5</b>	<b>Manutenzione e assistenza</b>	<b>5</b>
5.1	Panoramica: Manutenzione e assistenza .....	5
5.2	Per manipolare il tappo del tubo di scarico .....	5
5.3	Pulizia del filtro dell'aria, della griglia di aspirazione, dell'uscita dell'aria e dei pannelli esterni .....	5
5.3.1	Pulizia dell'uscita dell'aria e dei pannelli esterni .....	5
5.3.2	Pulizia del filtro dell'aria .....	6
5.4	Manutenzione prima di un lungo periodo di arresto .....	6
5.5	Manutenzione dopo un lungo periodo di arresto .....	6
<b>6</b>	<b>Individuazione e risoluzione dei problemi</b>	<b>6</b>
6.1	Sintomi che NON sono indice di problemi di funzionamento del sistema .....	7
6.1.1	Sintomo: mancato funzionamento del sistema .....	7
6.1.2	Sintomo: La direzione del soffio d'aria non è quella specificata .....	7
6.1.3	Sintomo: della nebbia bianca fuoriesce da un'unità (unità interna) .....	7
6.1.4	Sintomo: Rumore dei climatizzatori (unità interna) .....	8
6.1.5	Sintomo: fuoriuscita di polvere dall'unità .....	8
6.1.6	Sintomo: le unità possono emettere degli odori .....	8
6.1.7	Sintomo: il display mostra "88" .....	8
<b>7</b>	<b>Smaltimento</b>	<b>8</b>

## 1 Informazioni su questo documento

Grazie per aver acquistato questo prodotto. Si prega di:

- Leggere attentamente la documentazione prima di usare l'interfaccia utente, per assicurarsi le migliori prestazioni possibili.
- Conservare la documentazione per future consultazioni.

### Pubblico di destinazione

Utenti finali

### Serie di documentazioni

Questo documento fa parte di una serie di documentazioni. La serie completa è composta da:

- **Precauzioni generali per la sicurezza:**
  - Istruzioni di sicurezza che debbono essere lette prima di far funzionare il proprio sistema
  - Formato: cartaceo (nella confezione dell'unità esterna)
- **Manuale d'uso:**
  - Istruzioni per l'uso
  - Formato: cartaceo (nella confezione dell'unità esterna)

Potrebbe essere disponibile una revisione più recente della documentazione fornita andando sul sito web regionale Daikin oppure chiedendo al proprio installatore.

La documentazione originale è scritta in inglese. La documentazione in tutte le altre lingue è stata tradotta.

## 2 Informazioni sul sistema



### INFORMAZIONI

Quest'apparecchiatura è destinata ad essere utilizzata da utenti esperti o addestrati in officine, reparti dell'industria leggera e aziende agricole, oppure è destinata all'uso commerciale e domestico da parte di privati.



### INFORMAZIONI

Il livello di pressione sonora è inferiore a 70 dBA.



### AVVERTENZA: MATERIALE INFIAMMABILE

Il refrigerante R32 (se applicabile) all'interno di questa unità è leggermente infiammabile.<sup>(a)</sup>

- (a) Per il refrigerante da utilizzare, consultare le caratteristiche tecniche dell'unità esterna.



### AVVERTENZA

- Non modificare, smontare, rimuovere, reinstallare o riparare l'unità da soli. Uno smontaggio o un'installazione errati, infatti, potrebbero favorire il rischio di folgorazione o incendio. Contattare il rivenditore Daikin.
- In caso di perdite accidentali di refrigerante, accertarsi che non ci siano fiamme libere. Il refrigerante stesso è del tutto sicuro e atossico. R410A è un refrigerante non combustibile, mentre R32 è un refrigerante leggermente infiammabile; entrambi generano gas tossici in caso di fughe accidentali in un ambiente in cui sono presenti vapori combustibili prodotti ad esempio da riscaldatori a ventola, fornelli a gas e così via. Consultare sempre personale qualificato per accertarsi che il punto di perdita venga riparato o comunque corretto prima di mettere di nuovo in funzione l'unità.



### AVVERTENZA

Per installare la prima volta, e reinstallare il condizionatore, rivolgersi al rivenditore autorizzato. Un'installazione incompleta può provocare perdite d'acqua, scosse elettriche e incendi.



### NOTA

L'installazione o il montaggio impropri dell'apparecchio o dei relativi accessori potrebbero dar luogo a folgorazioni, cortocircuiti, perdite, incendi oppure altri danni all'apparecchio. Utilizzare esclusivamente accessori, apparecchiature opzionali e ricambi approvati da Daikin.

## 2.1 Componenti



### INFORMAZIONI

La figura che segue è un esempio e potrebbe NON corrispondere al layout sistema in questione.

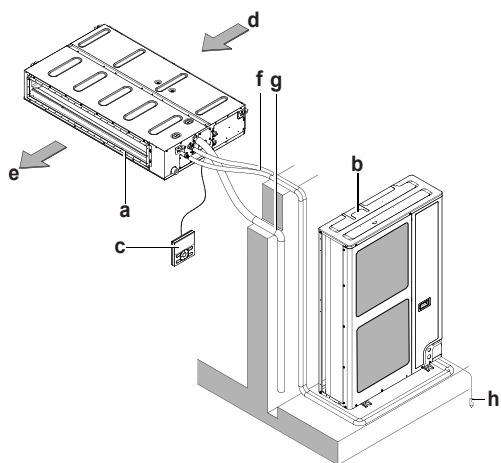

- a Unità interna
- b Unità esterna
- c Interfaccia utente
- d Ingresso dell'aria
- e Uscita dell'aria
- f Tubazioni del refrigerante e impianto elettrico
- g Tubo di scarico
- h Per prevenire ogni rischio di folgorazione è indispensabile collegare a terra l'unità esterna.



#### ATTENZIONE

Non inserire mani, corde o altri oggetti all'altezza dell'ingresso o dell'uscita dell'aria. Non rimuovere la protezione del ventilatore. Pericolo di lesioni se il ventilatore gira ad alta velocità.



#### ATTENZIONE

Non toccare mai le parti interne del controller.

Non rimuovere il pannello anteriore. Toccare le parti interne può essere pericoloso e può impedire il corretto funzionamento dell'apparecchio. Contattare il rivenditore per il controllo e le riparazioni delle parti interne.



#### NOTA

Per pulire il pannello di controllo, non utilizzare benzina, solventi o panni imbevuti di prodotti chimici. Il pannello potrebbe scolorirsi oppure si potrebbe staccare il rivestimento. Se il pannello è molto sporco, utilizzare un panno imbevuto di detergente neutro diluito in acqua e strizzato bene. Asciugare il pannello con un panno asciutto.



#### NOTA

Non premere il tasto dell'interfaccia utente con un oggetto duro appuntito. L'interfaccia utente potrebbe danneggiarsi.



#### NOTA

Non tirare né torcere i cavi elettrici dell'interfaccia utente. Si potrebbero verificare malfunzionamenti.

## 2.2 Requisiti informativi per i ventilconvettori

Elemento	Simbolo	Valore	Unità
Capacità di raffreddamento (sensibile)	$P_{rated,c}$	A	kW
Capacità di raffreddamento (latente)	$P_{rated,c}$	B	kW
Capacità di riscaldamento	$P_{rated,h}$	C	kW
Alimentazione elettrica totale in ingresso	$P_{elec}$	D	kW

Elemento	Simbolo	Valore	Unità
Livello di potenza sonora (per impostazione di velocità, se applicabile)	$L_{WA}$	E	dB

**Contatti:**  
 DAIKIN INDUSTRIES CZECH REPUBLIC s.r.o. U Nové Hospody 1/1155, 301 00 Plzeň Skvrňany, Repubblica Ceca

	A	B	C	D	E
FBA125A	9,06	4,94	13,50	0,23	62
FBA140A	9,98	5,42	15,50	0,23	62

## 3 Funzionamento

### 3.1 Portata di funzionamento

Per un funzionamento sicuro ed efficiente, utilizzare il sistema all'interno dei seguenti range di temperatura e umidità.

Per la combinazione con l'unità esterna R410A consultare la tabella che segue:

Unità esterne		Raffreddamento	Riscaldamento
RR71~125	Temp. esterna	-15~46°C DB	—
	Temperatura interna	18~37°C DB 12~28°C WB	—
RQ71~125	Temp. esterna	-5~46°C DB	-9~21°C DB -10~15°C WB
	Temperatura interna	18~37°C DB 12~28°C WB	10~27°C DB
RXS35~60	Temp. esterna	-10~46°C DB	-15~24°C DB -16~18°C WB
	Temperatura interna	18~32°C DB	10~30°C DB
3MXS40~68 4MXS68~80 5MXS90	Temp. esterna	-10~46°C DB	-15~24°C DB -16~18°C WB
	Temperatura interna	18~32°C DB	10~30°C DB
RZQG71~140	Temp. esterna	-15~50°C DB	-19~21°C DB -20~15,5°C WB
	Temperatura interna	18~37°C DB 12~28°C WB	10~27°C DB
RZQSG71~140	Temp. esterna	-15~46°C DB	-14~21°C DB -15~15,5°C WB
	Temperatura interna	20~37°C DB 14~28°C WB	10~27°C DB
RZQ200~250	Temp. esterna	-5~46°C DB	-14~21°C DB -15~15°C WB
	Temperatura interna	20~37°C DB 14~28°C WB	10~27°C DB
Umidità interna		≤80% <sup>(a)</sup>	

Per la combinazione con l'unità esterna R32 consultare la tabella che segue:

## 4 Risparmio energetico e funzionamento ottimale

Unità esterne		Raffreddamento	Riscaldamento
RXM35~60	Temp. esterna	-10~46°C DB	-15~24°C DB -16~18°C WB
	Temperatura interna	18~32°C DB	10~30°C DB
3MXM40~68 4MXM68~80	Temp. esterna	-10~46°C DB	-15~24°C DB -16~18°C WB
	Temperatura interna	18~32°C DB	10~30°C DB
5MXM90	Temp. esterna	-10~46°C DB	-15~24°C DB -16~18°C WB
	Temperatura interna	18~32°C DB	10~30°C DB
RZAG71~140	Temp. esterna	-20~52°C DB	-19,5~21°C DB -20~15,5°C WB
	Temperatura interna	18~37°C DB 12~28°C WB	10~27°C DB
RZASG71~140	Temp. esterna	-15~46°C DB	-14~21°C DB -15~15,5°C WB
	Temperatura interna	20~37°C DB 14~28°C WB	10~27°C DB
AZAS71~140	Temp. esterna	-15~46°C DB	-14~21°C DB -15~15,5°C WB
	Temperatura interna	20~37°C DB 14~28°C WB	10~27°C DB
Umidità interna		≤80% <sup>(a)</sup>	

- (a) Per evitare la formazione di condensa e il gocciolamento dell'unità. Se la temperatura o l'umidità non soddisfano queste condizioni, potrebbero entrare in funzione i dispositivi di protezione e il climatizzatore potrebbe non funzionare.

Il range di impostazione della temperatura per l'interfaccia utente è:

Raffreddamento	Riscaldamento
17~32°C	16~31°C

### 3.2 Procedura di funzionamento

- Attivare l'alimentazione almeno 6 ore prima di accendere l'unità per assicurare un funzionamento corretto. Dopo l'accensione, verrà visualizzata la schermata dell'interfaccia utente.
- Se durante il funzionamento si è verificata l'interruzione dell'alimentazione, il sistema si riavvia immediatamente dopo il ripristino dell'alimentazione.
- Il range di temperature per l'impostazione dall'interfaccia utente è descritto nel capitolo "Range di funzionamento".
- Se si seleziona una funzione che non è disponibile, sull'interfaccia utente viene visualizzato il messaggio NOT AVAILABLE (NON DISPONIBILE).
- La procedura di funzionamento dipende dal modello (a pompa di calore o solo raffreddamento). Contattare il rivenditore di zona per verificare quale sia il modello in uso.
- Leggere attentamente la documentazione prima di usare l'interfaccia utente, per assicurarsi le migliori prestazioni possibili.

## 4 Risparmio energetico e funzionamento ottimale



### ATTENZIONE

Non esporre bambini piccoli, piante o animali al flusso diretto dell'aria.



### AVVERTENZA

NON disporre oggetti sotto a un'unità interna e/o esterna se questa potrebbe bagnarsi. In queste condizioni, l'eventuale condensa sull'unità principale o sui tubi del refrigerante, la sporcizia nel filtro aria o l'intasamento dello scarico potrebbero causare un gocciolamento. Questo a sua volta darà luogo alla formazione di sporco o di un guasto dell'oggetto ubicato sotto all'unità.



### NOTA

Non utilizzare il sistema per scopi diversi. Non utilizzare l'apparecchio per raffreddare strumenti di precisione, cibo, piante, animali e opere d'arte. Ne potrebbe conseguire un deterioramento della qualità.



### ATTENZIONE

Non azionare il sistema se nel locale è stato utilizzato un insetticida a fumigazione. Le sostanze chimiche potrebbero depositarsi nell'unità e mettere in pericolo la salute delle persone con particolare sensibilità alle sostanze chimiche.



### AVVERTENZA

Non sistemare contenitori di spray infiammabile accanto al climatizzatore; non utilizzare spray. Ciò potrebbe causare incendi.

Per un corretto funzionamento del sistema, attenersi alle seguenti precauzioni.

- Proteggere la stanza dalla luce diretta del sole durante il raffreddamento mediante tende o dispositivi oscuranti.
- Aerare spesso. Un utilizzo prolungato implica un'attenzione particolare per l'aerazione.
- Tenere chiuse le porte e le finestre. Se porte e finestre rimangono aperte, l'aria uscirà dalla stanza riducendo l'effetto di raffreddamento o riscaldamento.
- Evitare un raffreddamento o un riscaldamento eccessivo. Per risparmiare energia, mantenere l'impostazione della temperatura ad un livello medio.
- Non appoggiare oggetti accanto all'ingresso o all'uscita dell'aria. L'effetto potrebbe ridursi oppure l'unità potrebbe arrestarsi.
- Spegnere l'interruttore principale se l'unità deve rimanere a lungo inutilizzata. Se l'interruttore rimane acceso, si consuma energia. Prima di riavviare l'unità, accendere l'interruttore di alimentazione generale 6 ore prima della messa in funzione per garantire il corretto funzionamento.
- Potrebbe formarsi della condensa se l'umidità supera l'80% o se l'uscita di drenaggio è ostruita.
- Regolare la temperatura della stanza in modo da creare un ambiente confortevole. Evitare un riscaldamento o un raffreddamento eccessivi. Si prega di notare che potrebbe trascorrere un po' di tempo prima che l'ambiente raggiunga la temperatura impostata. Prendere in considerazione la possibilità di usare le opzioni di impostazione del timer.
- Regolare la direzione del flusso dell'aria per evitare che l'aria fredda si raccolga a livello del pavimento o che l'aria calda si accumuli a livello del soffitto. (L'aria sale verso il soffitto durante le operazioni di raffreddamento o deumidificazione e scende durante l'operazione di riscaldamento.)
- Evitare di dirigere il flusso dell'aria sugli occupanti dell'ambiente.

## 5 Manutenzione e assistenza

### 5.1 Panoramica: Manutenzione e assistenza

L'installatore deve effettuare una manutenzione annuale.

#### Refrigerante

Questo prodotto contiene gas a effetto serra fluorurati. NON liberare tali gas nell'atmosfera.

Tipo di refrigerante: R32

Valore potenziale di riscaldamento globale (GWP): 675

Tipo di refrigerante: R410A

Valore potenziale di riscaldamento globale (GWP): 2087,5



#### NOTA

In Europa, le **emissioni di gas serra** della carica totale del refrigerante nel sistema (espresse in tonnellate di CO<sub>2</sub> equivalente) sono utilizzate per determinare gli intervalli di manutenzione. Attenersi alle leggi applicabili.

**Formula per calcolare le emissioni di gas serra:** Valore GWP del refrigerante × Carica totale di refrigerante [in kg] / 1000

Per ulteriori informazioni, contattare il proprio installatore.



#### NOTA

La manutenzione deve essere effettuata da un installatore autorizzato o un addetto al servizio di assistenza.

Consigliamo di effettuare la manutenzione almeno una volta all'anno. Tuttavia, le leggi vigenti potrebbero richiedere intervalli più brevi tra una manutenzione e l'altra.



#### ATTENZIONE

Scollegare completamente l'alimentazione prima di accedere ai dispositivi terminali.



#### PERICOLO: RISCHIO DI SCOSSA ELETTRICA

Prima di pulire il climatizzatore o il filtro dell'aria, interrompere il funzionamento e spegnere tutte le fonti di alimentazione. In caso contrario, potrebbero verificarsi folgorazioni o lesioni alle persone.



#### AVVERTENZA

Per prevenire il rischio di elettrocuzione o incendi:

- NON pulire l'unità con acqua.
- NON azionare l'unità con le mani bagnate.
- NON posizionare oggetti contenenti acqua sull'unità.



#### ATTENZIONE

Dopo un uso prolungato, verificare le condizioni dei raccordi e del supporto dell'unità. Se sono danneggiati, l'unità potrebbe cadere e provocare danni alle persone.



#### ATTENZIONE

Non toccare le alette dello scambiatore di calore. Le alette sono affilate e potrebbero causare lesioni da taglio.



#### NOTA

Quando si pulisce lo scambiatore di calore, accertarsi di rimuovere il quadro elettrico e il motore della ventola. Acqua e detersivi possono deteriorare l'isolante dei componenti elettronici e provocare la loro bruciatura.



#### AVVERTENZA

Quando si lavora ad altezze elevate occorre fare molta attenzione con le scale a pioli.

### 5.2 Per manipolare il tappo del tubo di scarico



#### NOTA

- NON rimuovere il tappo del tubo di scarico. È possibile che si verifichi una perdita d'acqua.
- Utilizzare l'uscita di scarico solo per scaricare l'acqua quando la pompa di scarico non è in uso o prima della manutenzione.
- Rimuovere e riapplicare il tappo di scarico con delicatezza. Una forza eccessiva potrebbe deformare l'attacco di scarico della bacinella di scarico.

#### 1 Rimuovere il tappo.

- NON forzare né stratonare il tappo.

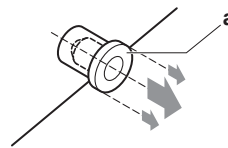

#### 2 Applicare il tappo.

- Applicare il tappo e spingerlo verso l'interno con un cacciavite a stella.

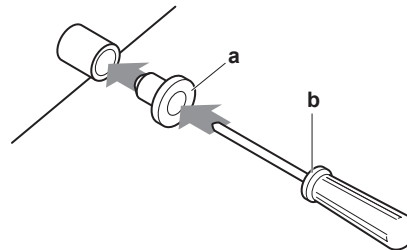

- a Tappo di scarico
- b Giravite Philips

### 5.3 Pulizia del filtro dell'aria, della griglia di aspirazione, dell'uscita dell'aria e dei pannelli esterni

#### 5.3.1 Pulizia dell'uscita dell'aria e dei pannelli esterni



#### AVVERTENZA

NON lasciare che l'unità interna si bagni. **Conseguenza probabile:** Folgorazioni o incendi.



#### NOTA

- NON utilizzare benzina, benzene, solventi, polvere per lucidare o liquidi insetticidi. **Conseguenza probabile:** Scolorimento e deformazione.
- NON utilizzare acqua o aria a temperatura superiore a 50°C. **Conseguenza probabile:** Scolorimento e deformazione.
- NON sfregare energicamente durante il lavaggio della pala con acqua. **Conseguenza probabile:** Il rivestimento della superficie potrebbe staccarsi.

Pulire con un panno morbido. Se risulta difficile rimuovere le macchie, utilizzare acqua o un detersivo neutro.

## 6 Individuazione e risoluzione dei problemi

### 5.3.2 Pulizia del filtro dell'aria

Durante la pulizia del filtro dell'aria:

- Regola generale: Effettuare la pulizia ogni 6 mesi. Se l'aria nell'ambiente è particolarmente contaminata, aumentare la frequenza della pulizia.
- In base alle impostazioni, sull'interfaccia utente potrebbe essere visualizzata la notifica **TIME TO CLEAN AIR FILTER** (Necessario pulire filtro dell'aria). Pulire il filtro dell'aria quando viene visualizzata la notifica.
- Se la sporcizia divenisse tale da rendere impossibile la pulizia, sostituire il filtro dell'aria (= apparecchiatura opzionale).

Come pulire il filtro dell'aria:

- 1 Smontare i filtri dell'aria tirandone gli elementi verso l'alto (in caso di aspirazione posteriore) o all'indietro (in caso di aspirazione dal fondo).

aspirazione posteriore

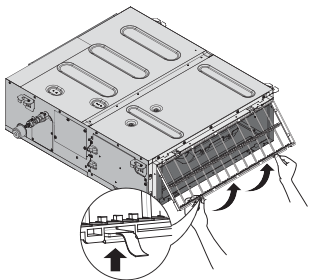

aspirazione dal fondo

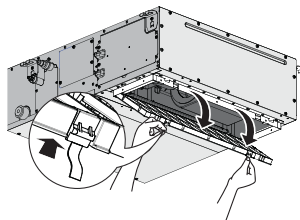

- 2 Pulire il filtro dell'aria. Utilizzare un aspirapolvere oppure lavare con acqua. Se il filtro dell'aria è particolarmente sporco, usare una spazzola morbida e un detergente neutro.

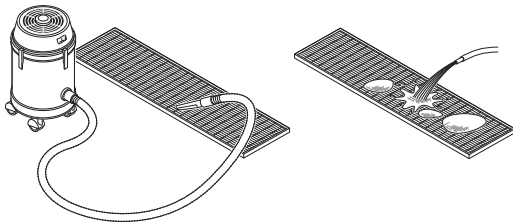

- 3 Lasciar asciugare il filtro dell'aria all'ombra.
- 4 Ricollocare il filtro dell'aria. Allineare le 2 staffe di sostegno e spingere in posizione le 2 clip, tirando gli elementi del filtro se necessario.

aspirazione posteriore

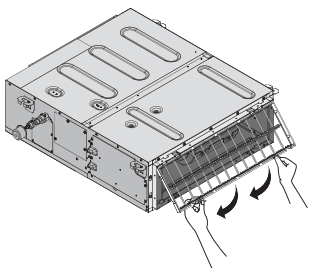

aspirazione dal fondo

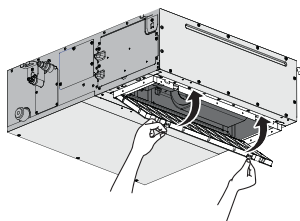

- 5 Verificare che le 4 staffe di sostegno siano fissate.
- 6 In caso di aspirazione dal fondo, chiudere la griglia di ingresso dell'aria.
- 7 Attivare l'alimentazione.
- 8 Premere il tasto **FILTER SIGN RESET** (Reimpostazione indicatore filtro).

**Risultato:** La notifica **TIME TO CLEAN AIR FILTER** (Necessario pulire filtro dell'aria) scompare dall'interfaccia utente.

### 5.4 Manutenzione prima di un lungo periodo di arresto

Ad esempio alla fine della stagione.

- Azionare le unità interne nella modalità di sola ventilazione per circa mezza giornata in modo da asciugare l'interno delle unità.
- Disattivare l'alimentazione. La schermata dell'interfaccia utente scompare. Quando l'interruttore di alimentazione principale viene acceso, anche se il climatizzatore non è in funzione, verranno consumati alcuni watt di energia elettrica.
- Pulire i filtri dell'aria e le custodie delle unità interne. Rivolgersi all'installatore o all'addetto alla manutenzione per la pulizia dei filtri e delle custodie dell'unità interna. Suggerimenti e procedure per la pulizia si trovano all'interno dei manuali di installazione e d'uso delle unità interne dedicate. Assicurarsi di reinstallare i filtri dell'aria puliti nella stessa posizione.

### 5.5 Manutenzione dopo un lungo periodo di arresto

Ad esempio all'inizio della stagione.

- Controllare e rimuovere tutto quello che potrebbe bloccare le aperture di ingresso e di uscita delle unità interne ed esterne.
- Verificare che il collegamento di messa a terra sia corretto.
- Controllare se vi sono dei fili spezzati. In caso di problemi, contattare il rivenditore di zona.
- Pulire i filtri dell'aria e le custodie delle unità interne. Rivolgersi all'installatore o all'addetto alla manutenzione per la pulizia dei filtri e delle custodie dell'unità interna. Suggerimenti e procedure per la pulizia si trovano all'interno dei manuali di installazione e d'uso delle unità interne dedicate. Assicurarsi di reinstallare i filtri dell'aria puliti nella stessa posizione.
- Per garantire un buon funzionamento, accendere l'interruttore principale almeno 6 ore prima di avviare l'unità. Dopo l'accensione, verrà visualizzata la schermata dell'interfaccia utente.

## 6 Individuazione e risoluzione dei problemi

Se si verifica uno dei seguenti problemi di funzionamento, adottare le misure specificate di seguito e rivolgersi al rivenditore di zona.



#### AVVERTENZA

**Interrompere il funzionamento e disattivare l'alimentazione se si verificano anomalie (puzza di bruciato, ecc.).**

Se l'unità continua a funzionare in tali circostanze, possono verificarsi guasti, scosse elettriche o incendi. Rivolgersi al rivenditore.

Il sistema deve essere riparato da un tecnico qualificato:

Se il sistema non funziona correttamente, fatta eccezione per i casi sopra menzionati e se nessuno dei suddetti problemi di funzionamento risulta evidente, controllare il sistema attenendosi alle procedure descritte di seguito.

Problema di funzionamento	Misura
Se il sistema non funziona affatto.	<ul style="list-style-type: none"> <li>Controllare che non si sia verificata un'interruzione dell'alimentazione elettrica. Attendere il ripristino dell'alimentazione. Se l'interruzione dell'alimentazione si è verificata durante il funzionamento del sistema, il funzionamento stesso riprende automaticamente al ripristino dell'alimentazione.</li> <li>Controllare che non sia intervenuto un fusibile o un interruttore. Sostituire il fusibile o riarmare l'interruttore a seconda dei casi.</li> </ul>
Il sistema si arresta subito dopo aver avviato il funzionamento.	<ul style="list-style-type: none"> <li>Controllare che l'ingresso e l'uscita dell'aria dell'unità interna o dell'unità esterna non siano ostruiti da qualche ostacolo. Rimuovere gli eventuali ostacoli e verificare l'aerazione.</li> <li>Verificare che il filtro dell'aria non sia intasato. Per pulire il filtro dell'aria, rivolgersi al rivenditore di zona.</li> </ul>
Il sistema funziona, ma il raffreddamento o il riscaldamento sono insufficienti.	<ul style="list-style-type: none"> <li>Controllare che l'ingresso e l'uscita dell'aria dell'unità interna o dell'unità esterna non siano ostruiti da qualche ostacolo. Rimuovere gli eventuali ostacoli e verificare l'aerazione.</li> <li>Verificare che il filtro dell'aria non sia intasato. Per pulire il filtro dell'aria, rivolgersi al rivenditore di zona (consultare la sezione "Manutenzione" nel manuale dell'unità interna).</li> <li>Controllare l'impostazione della temperatura. Consultare il manuale dell'interfaccia utente.</li> <li>Verificare che per la ventola sia impostata la bassa velocità. Consultare il manuale dell'interfaccia utente.</li> <li>Verificare che la direzione del flusso dell'aria sia corretta. Consultare il manuale dell'interfaccia utente.</li> <li>Verificare se ci sono porte o finestre aperte. Chiudere bene porte e finestre per impedire l'entrata d'aria esterna nell'ambiente.</li> <li>Controllare che nell'ambiente non entri la luce diretta del sole. Fare uso di tende o imposte.</li> <li>Verificare che nell'ambiente non si trovino troppe persone mentre l'apparecchio è in funzione nella modalità di raffreddamento. Controllare che gli sviluppi di calore nell'ambiente non siano eccessivi.</li> <li>Se la sorgente di calore presente nell'ambiente è eccessiva (in modalità raffreddamento). L'effetto del funzionamento di raffreddamento diminuisce se la temperatura dell'ambiente aumenta eccessivamente.</li> </ul>

Se, una volta controllati tutti i punti di cui sopra, risulta impossibile risolvere il problema da soli, rivolgersi all'installatore e segnalare i sintomi, il nome completo del modello dell'unità (possibilmente con il numero di produzione) e la data di installazione (indicata sul certificato di garanzia).

### 6.1 Sintomi che NON sono indice di problemi di funzionamento del sistema

I seguenti sintomi NON sono indice di problemi di funzionamento del sistema:

#### 6.1.1 Sintomo: mancato funzionamento del sistema

- Il climatizzatore non viene avviato subito dopo avere premuto il tasto ON/OFF dell'interfaccia utente. Se la spia di funzionamento si illumina, il climatizzatore si trova in condizione normale. Esso non si riavvia immediatamente in quanto uno dei suoi dispositivi di sicurezza interviene per prevenire il sovraccarico del climatizzatore. Il climatizzatore si riattiva automaticamente dopo 3 minuti.
- Il climatizzatore non si avvia immediatamente dopo l'attivazione dell'alimentazione. Attendere 1 minuto fino a che il microcomputer sia pronto per entrare in funzione.
- Il climatizzatore non si riavvia immediatamente quando il pulsante di impostazione della temperatura torna alla sua posizione iniziale dopo essere stato premuto. Esso non si riavvia immediatamente in quanto uno dei suoi dispositivi di sicurezza interviene per prevenire il sovraccarico del climatizzatore. Il climatizzatore si riattiva automaticamente dopo 3 minuti.
- L'unità esterna si è fermata. Accade perché la temperatura ambiente ha raggiunto il valore impostato. L'unità passa al funzionamento con ventilazione. Sull'interfaccia utente viene visualizzato "" (icona del comando esterno) e il funzionamento effettivo risulta diverso da quello dell'impostazione nell'interfaccia utente. Per i modelli multisplit, il microcomputer esegue il controllo seguente a seconda della modalità di funzionamento delle altre unità interne.
- La velocità della ventola è diversa dalle impostazioni. La velocità della ventola non cambia premendo il relativo pulsante di comando. Quando la temperatura ambiente raggiunge quella impostata in modalità di riscaldamento, l'alimentazione dall'unità esterna si interrompe e l'unità interna funziona in modalità di solo ventilazione (scheda L). Nel caso del multisplit, l'unità interna funziona alternativamente in modalità con interruzione della ventola e in modalità di sola ventilazione (scheda L). In questo modo, l'aria fredda non viene indirizzata direttamente sulle persone presenti nell'ambiente.

#### 6.1.2 Sintomo: La direzione del soffio d'aria non è quella specificata

La direzione effettiva dell'aria non è quella indicata sull'interfaccia utente. L'impostazione a oscillazione automatica non è operativa.

Consultare il manuale dell'interfaccia utente.

#### 6.1.3 Sintomo: della nebbia bianca fuoriesce da un'unità (unità interna)

- Quando il livello di umidità è elevato durante il funzionamento in modalità raffreddamento (in ambienti oleosi o polverosi). Se la parte interna di un'unità interna è molto contaminata, la distribuzione della temperatura all'interno dell'ambiente diventa non uniforme. Occorre pulire la parte interna dell'unità interna. Rivolgersi al rivenditore di zona per istruzioni dettagliate sulla pulizia dell'unità. Questa operazione richiede l'intervento di un tecnico qualificato.
- Quando il climatizzatore passa al funzionamento in riscaldamento al termine del ciclo di sbrinamento. L'umidità generata dallo sbrinamento diventa vapore e fuoriesce.

## 7 Smaltimento

---

### 6.1.4 Sintomo: Rumore dei climatizzatori (unità interna)

- Subito dopo aver attivato l'unità viene emesso un segnale acustico. Il segnale è generato dal regolatore della temperatura in funzione e cessa dopo circa un minuto.
- Mentre il sistema è in modalità di raffreddamento o sbrinamento, si avverte un rumore simile ad un sibilo sommesso e continuo. È il rumore del gas refrigerante che passa attraverso le unità interne ed esterne.
- Sibilo che si avverte all'inizio o subito dopo l'arresto del funzionamento o dello sbrinamento. È il rumore del refrigerante causato dall'interruzione o dalla variazione del flusso.
- Un suono stridulo come "Pishi-Pishi" viene udito quando il sistema è in funzionamento oppure dopo l'arresto di un funzionamento. I movimenti di espansione o di contrazione delle parti componenti in plastica causati dal cambiamento della temperatura producono questo suono.

### 6.1.5 Sintomo: fuoriuscita di polvere dall'unità

Quando l'unità viene rimessa in funzione dopo un lungo periodo di inattività. Il motivo è dovuto alla polvere penetrata all'interno dell'unità.

### 6.1.6 Sintomo: le unità possono emettere degli odori

L'apparecchio può assorbire gli odori dell'ambiente, del mobilio, del fumo di sigarette, ecc. per rilasciarli in seguito.

### 6.1.7 Sintomo: il display mostra "88"

Si verifica subito dopo l'accensione dell'interruttore di alimentazione principale e indica che l'interfaccia utente si trova in una condizione normale. Questa condizione persiste per 1 minuto.

## 7 Smaltimento

Lo smaltimento dell'unità e il trattamento del refrigerante, dell'olio e di qualsiasi altra parte devono essere eseguiti in conformità alla legislazione in vigore.



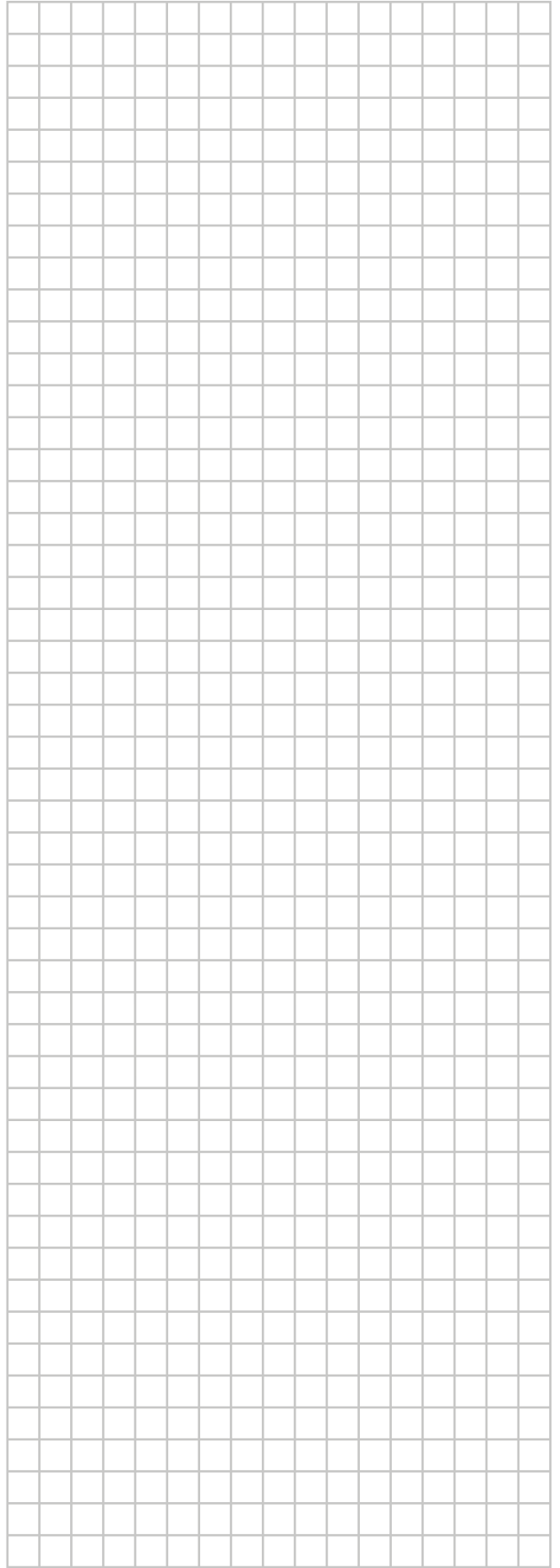
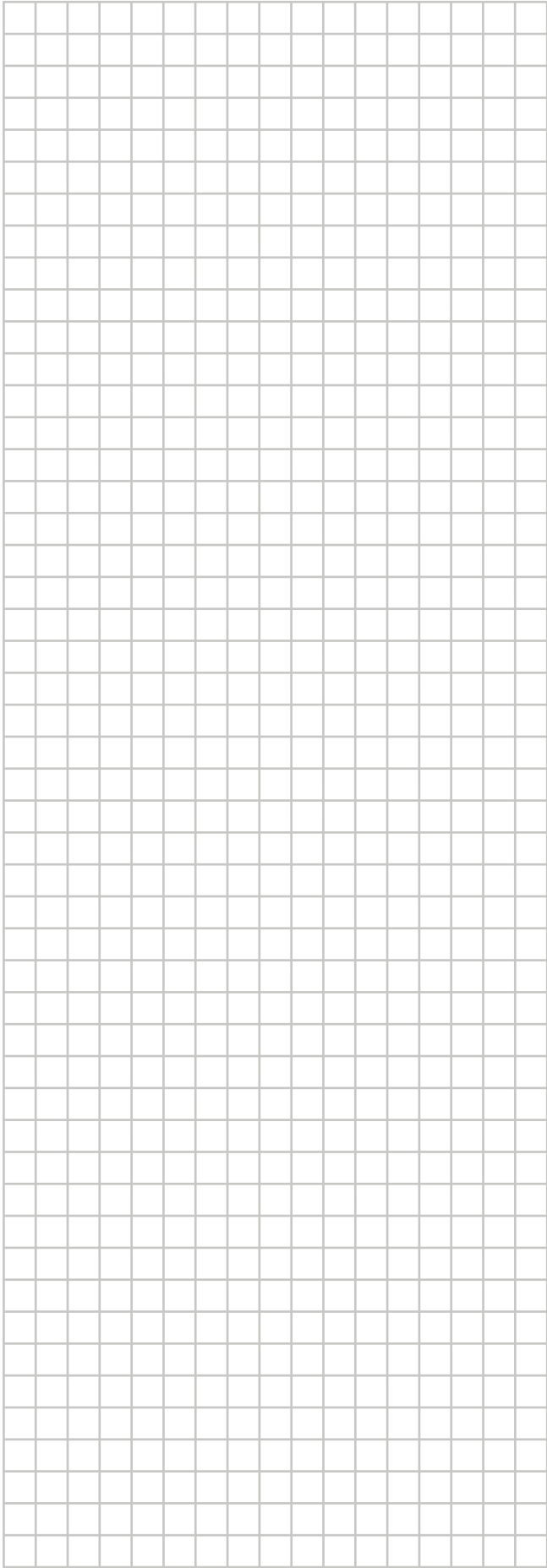

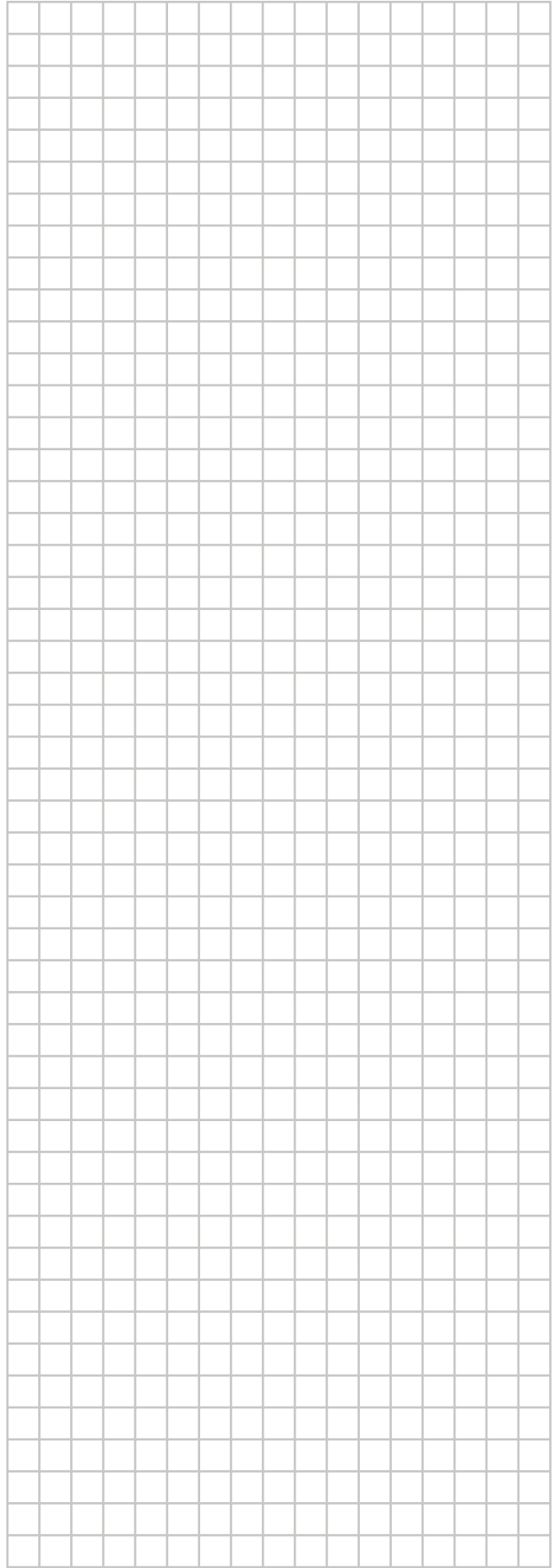
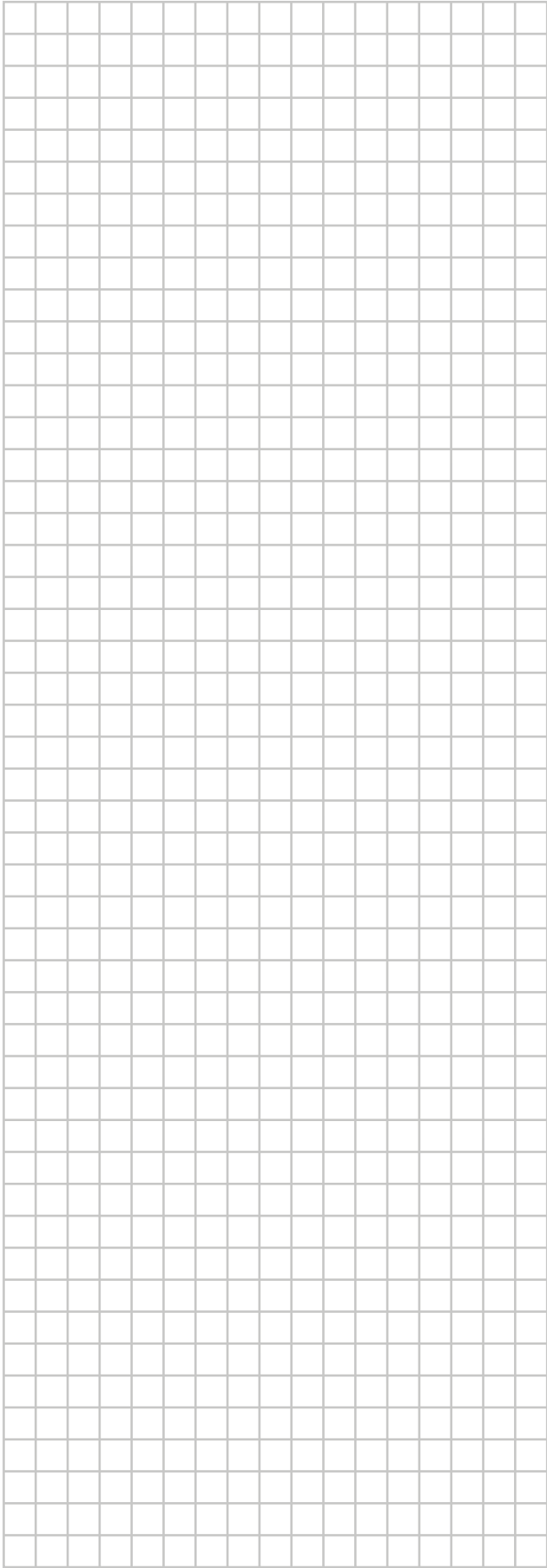

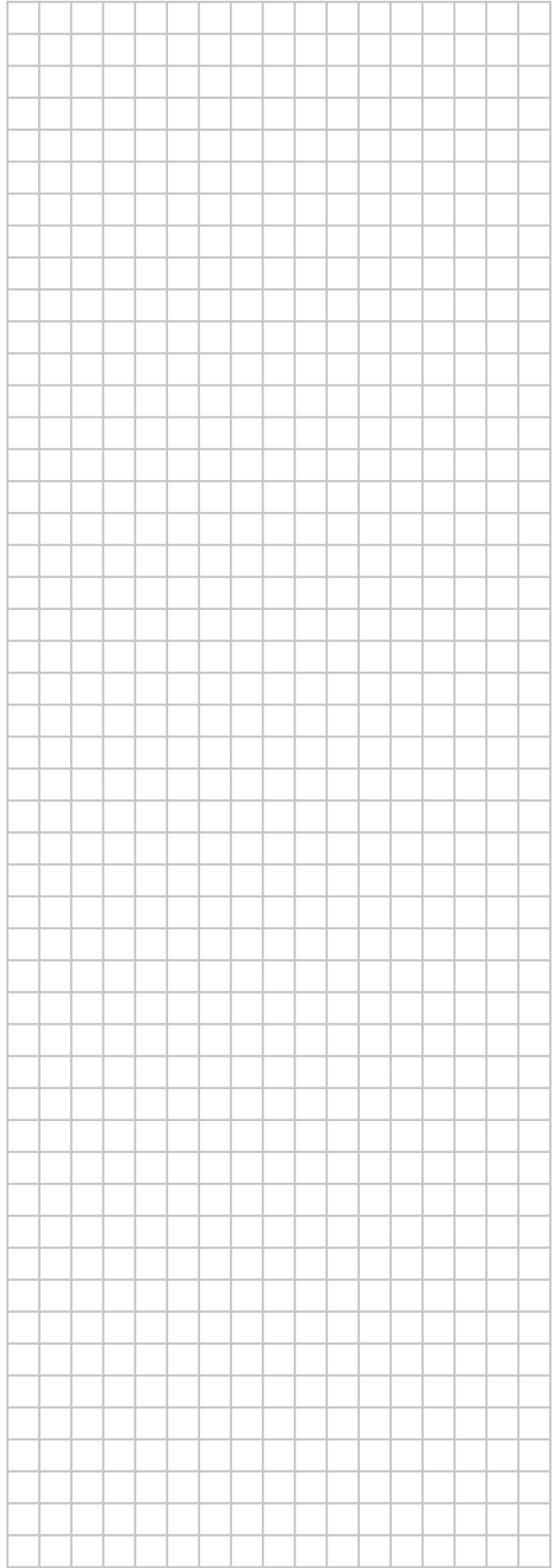
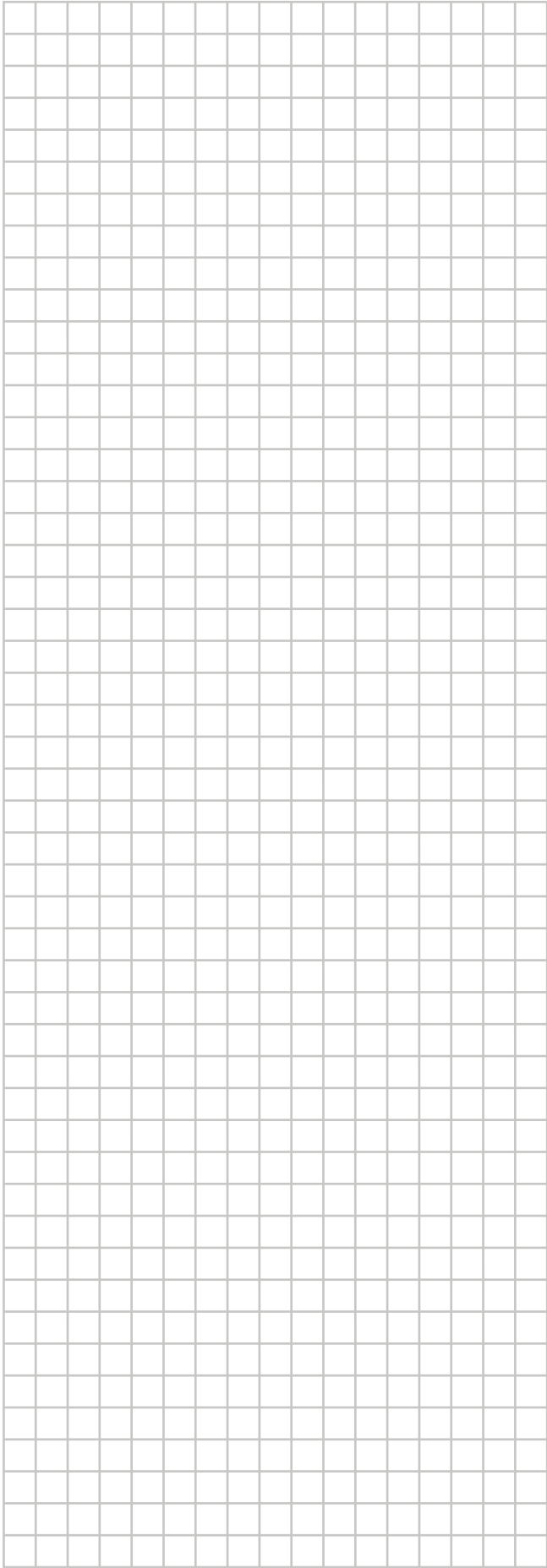

ERC



**DAIKIN INDUSTRIES CZECH REPUBLIC s.r.o.**

U Nové Hospody 1/1155, 301 00 Plzeň Skvrňany, Czech Republic

**DAIKIN EUROPE N.V.**

Zandvoordestraat 300, B-8400 Oostende, Belgium

Copyright 2017 Daikin

4P456964-1 2017.04